

ENG



1 - Installation

Depending on the model, safe could be wall-mounted or installed on a plane surface. For the first type of installation, it is necessary to install the safe in a suitable place that is a wall not particularly humid and placed in a moisture condensation free room. After having checked the correct working of all safe components (see points 2 - 6) follow the instructions below:

1. Make a hole into the wall. To ensure perfect hold it should have following features:
 - Optimal Depth: the safe door should be perfectly aligned to the wall (see fig. 1).
 - A free space of 5÷10 cm. on all the 4 sides for filling with cement.

Empty spaces inside the wall should be filled with bricks until a plane and stable surface for the safe has been built.

Furthermore, for a better pull-resistance it is recommended to insert steel rebars into the folded fins on the back.

2. Protect the front of the safe with transparent plastic film fixed with adhesive tape or similar.
3. Fix the safe into the hole after checking the correct position i.e. door hinges are positioned on right-hand side when you face it and the installing surface is plane (see fig. 1).

Never turn the safe upside down: in that case, Viro is not responsible for any working defects of the safe.

4. Wall the safe with mixed 425 cement and sand in proportion 400 kg/m³.
N.B. : to further increase the resistance to attack it is recommended to wrap the safe with electro welded net before walling it.
5. **After the installation and in order to avoid condensation inside the safe, it is recommended to leave the door open for a couple of days.**

Free standing safes can be wall mounted by using dowels, fixed on a plane surface, for example into a piece of furniture (see fig. 2) or wall mounted using anchoring kit (item 4500.0758). **N.B. : for free standing safe wall installation it is necessary to follow same instructions as per wall safes.**

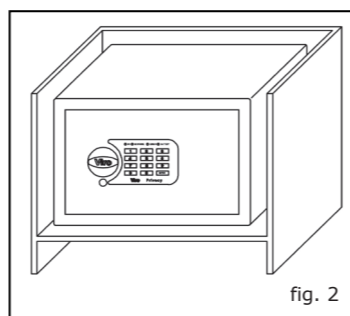
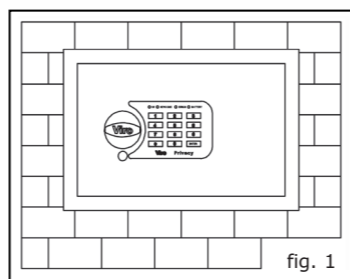

2 - Insert / Replace batteries

1. Open the safe and take the battery case out of its housing by simply removing the plastic top that covers it (see fig. 3).
2. Remove the battery box.
3. Remove the batteries (in case of replacement).
4. Insert new batteries **paying attention to the polarity** indicated on the battery case: make sure you hear a beep.
5. Place the battery case back into its housing and put back its cover.

ATTENTION: Use only AA LR6 type 1,5V alkaline batteries. All 4 batteries of the same safe must be replaced at once. Do not use together new and old batteries or batteries of a different type and quality. **When the batteries are almost empty each time you open there will be a blink of the "BATTERY" red LED (see fig. 4): replace then the batteries.**

N.B. : the electronic card has a non volatile memory so the memorized code is not erased when batteries are missing or replaced.

3 - Code setting (min. 3 - max. 8 digits)

1. **With door opened** (retracted lockbolts) press and release "C" key on the keypad: "NEW CODE" green LED will light up (see fig. 4).
2. Within 10 sec enter a personal code of min. 3 - max. 8 digits. (N.B. : if within 10 sec no code is entered, restart from point 1).
3. Press "ENTER" and make sure a quick triple beep is heard and the "OK" green LED blinks.
4. Within 5 sec, enter the personal code and press "ENTER" again. The green LED "OK" off and a sound will confirm the code is memorized.

Do not forget your personal code. ATTENTION: Viro is not responsible for any inconvenience caused by an erroneous code setting or if code is forgotten.

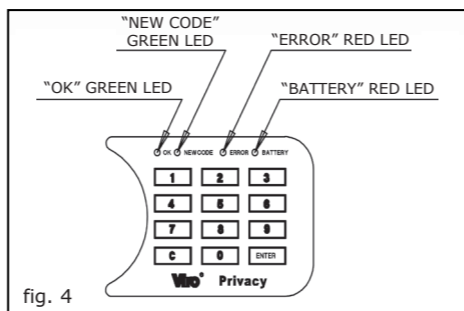
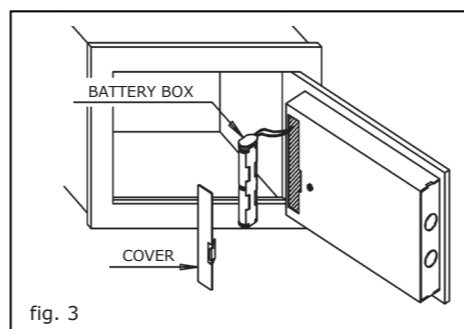

4 - Closing

1. Remove the yellow cap (at first use).
2. Close the safe door manually.
3. Turn the knob counter clockwise.

5 - Opening

1. Enter the set opening code.
2. Press "ENTER".
3. Turn the knob clockwise within 5 sec.

N.B. : the electronic safes Privacy are provided with an electronic anti theft 15 min block, after 5 consecutive attempts to open with wrong code respectively; during the block "OK" green LED blinks every 10 seconds and it is possible to open the safe only with the emergency mechanical key (see paragraph 6).

6 - Emergency opening with mechanical key

The mechanical emergency key is supplied in a sealed envelope inside the packaging. It is always possible to open the safe with emergency key even in case the electronic card is damaged, when power supply is missing (low batteries) or in case of code forgotten. To open the safe with emergency key is necessary:

1. Remove the plastic top placed down the knob in order to access the key hub (see fig. 5).
2. Insert the key and turn it clockwise till it stops. Turn the knob clockwise while keeping the key firm.

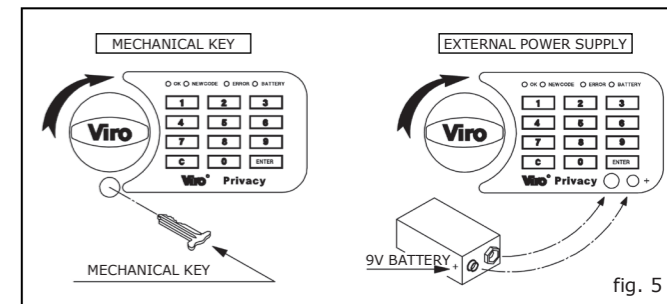

Once the door is opened, remove the key and put back the key hub top. **Keep the present instructions and the emergency key in a secured place but never inside the safe itself.**

6 - Emergency opening with external power supply

In case there is no power supply (batteries empty) the safe may be opened with external power supply with a 9V battery. To open the safe with external power supply is necessary to:

1. Press the battery endings to the special connectors on the keypad (see fig. 5) **paying attention to the polarity.**
2. Enter the opening code while keeping the battery pressed.
3. Press "ENTER".
4. Turn the knob clockwise within 5 sec.

Once the door is opened replace the batteries (see paragraph 2).

7 - Emergency key copy

Emergency key can be duplicated only at our factory. When requesting duplicates from VIRO, please send a fax or an e-mail with a photo of the coded ownership card supplied in a sealed envelope.

Warranty conditions and contents

All Viro products undergo the most stringent testing and therefore guarantee reliability. Viro SpA reserves the right to introduce modifications or improvements to its products, which may deem desirable without obligating itself to install such improvements to its previously manufactured safes. Viro SpA guarantee their products to be free from defects in material and manufacturing for the period provided for by effective law on purchasing time (Directive No 1099/44/CE) and will replace or repair at no charge all component parts of the product under warranty - after consultation with our technical department or an authorised Service Centre - should they be defective due to a manufacturing or material flaw. The warranty covers the replacement of the components, ex-works, if defective, but does not include the safe opening costs, the removing costs and the final replacement, or any other cost or damage, even though related to the defective product. The property damage responsibility of Viro SpA will be in no case higher than the selling price of the article itself, even if the damage - including the content of the safe - is due to forcing, theft or burglary. The warranty shall not apply to any Viro component part which has been subject to misuse, neglect, incorrect installation of maintenance, or to a use in contravention of instructions furnished by the Company. The warranty does not extend to safes which have been installed in unsuitable environments or which have been repaired by unauthorised personnel or suffered damage in transit, or to any other circumstance not ascribable to faults in manufacture. Viro SpA shall not be liable for any direct, indirect and consequential damage and/or injury arising from the malfunctioning of their product or from the safes, or if caused by negligence or by lack of compliance with the instructions manual. The warranty shall take effect from the date of purchase. Sales receipt (fiscal receipt, cash-desk receipt, invoice, delivery note or the like) validates the date of purchase, irrespective of the actual fitting date. Failing a sales receipt, the warranty shall be calculated from the date of manufacture of the product, which shall be determined from its serial number. In case of purchasing of safe/cabinet supplied complete with external contacts for the emergency opening (without mechanical emergency opening), should the safe not be open due to its block or malfunctioning, Viro SpA is free from any responsibility for damages caused to things or persons, even if connected or depending to the malfunctioning, including the content of the safe. The Seller is completely excluded from any costs and charges for forced opening of the safes/cabinets, their removal and further new installation of the product and the restoration of the places conditions.

1 INSTALLAZIONE E USO DELLE CASSEFORTI ELETTRONICHE Privacy

CE Prodotto conforme alla direttiva europea 2014/30/UE (compatibilità elettromagnetica) ed alla direttiva 2011/65/UE (ROHS). La dichiarazione UE è scaricabile dal sito www.viro.it.



1 - Installazione

A seconda del modello la cassaforte può essere murata o applicata. Per il primo tipo d'installazione occorre scegliere un luogo adatto, ovvero un muro non particolarmente umido e situato in un locale esente da fenomeni di condensa. Dopo avere verificato il funzionamento di tutte le parti della cassaforte (vedi paragrafi 2 - 6), per l'installazione è necessario:

1. Eseguire uno scasso nel muro che, per garantire un'efficace tenuta della cassaforte, deve avere le seguenti caratteristiche:

- una profondità tale per cui il frontale della cassaforte sia a filo del muro (vedi fig. 1);
- uno spazio libero di 5÷10 cm. sui 4 lati per il riempimento con agglomerato cementizio.

Eventuali vuoti all'interno del muro vanno riempiti con mattoni fino a realizzare una base d'appoggio stabile per la cassaforte. Inoltre, per ottenere una maggiore resistenza allo strappo, è consigliabile inserire dei tondini di acciaio nelle sporgenze poste sul retro.

2. Proteggere il frontale della cassaforte con una pellicola plastica fissata con nastro adesivo o materiale similare.
3. Porre la cassaforte all'interno dello scasso verificando che sia in piano ed orientata in modo corretto, ovvero con le cerniere poste sulla destra rispetto a chi guarda (vedi fig. 1). **La cassaforte non deve mai essere capovolta: in tal caso Viro non risponde del perfetto funzionamento.**
4. Murare la cassaforte con cemento 425 miscelato a sabbia in dosaggio 400 kg/m³.
N.B. : per aumentare ulteriormente la resistenza allo scasso, prima di murare la cassaforte è consigliabile avvolgerla con una rete elettrosaldata.
5. **Dopo l'installazione, per evitare la formazione di condensa all'interno della cassaforte, si consiglia di lasciare lo sportello aperto un paio di giorni.**

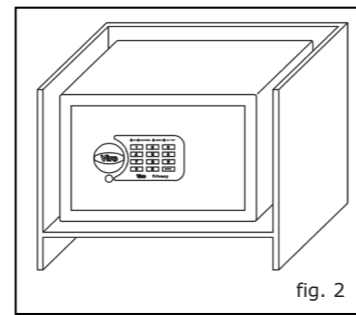
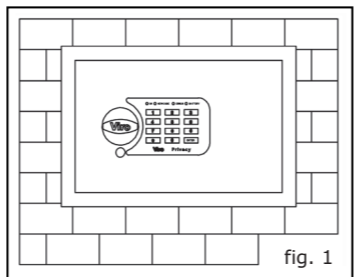

I modelli da esterno possono essere applicati a muro utilizzando dei tasselli, fissati su un piano, per esempio all'interno di un mobile (vedi fig. 2) o murati utilizzando il kit di zanche (art. 4500.0758).

N.B. : per la muratura dei modelli da esterno occorre attenersi alle indicazioni relative all'installazione dei modelli da incasso.

2 - Inserimento / Sostituzione batterie

1. Dopo avere aperto lo sportello della cassaforte accedere al vano portapile rimuovendo l'apposito coperchietto (vedi fig. 3).
2. Sfilare dal vano il box portapile.
3. Rimuovere le pile (in caso di sostituzione).
4. Inserire le pile nuove **facendo particolare attenzione alla polarità**, seguendo il senso d'inserimento stampato sul box portapile: verificare che si senta un beep.
5. Infilare il portapile nel vano e richiudere con il coperchietto.

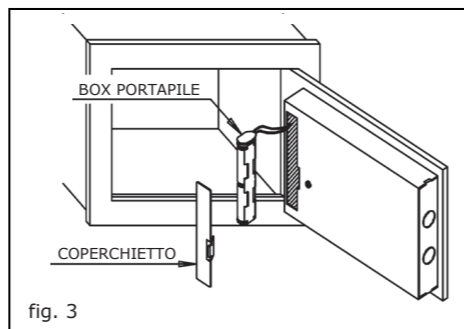

ATTENZIONE: Utilizzare solo pile alcaline di tipo AA LR6 da 1,5V. Le 4 pile di una stessa cassaforte devono essere sostituite contemporaneamente. Evitare che pile di tipo diverso o di differente età e qualità siano utilizzate nella stessa cassaforte. **Quando le pile sono prossime ad esaurirsi dopo ogni apertura lampeggerà il LED rosso "BATTERY" (vedi fig. 4) : procedere pertanto alla sostituzione. N.B. : la memoria della scheda elettronica non è volatile, cioè l'assenza o la sostituzione delle pile non cancella il codice in memoria.**

3 - Inserimento codice (min.3 - max. 8 cifre)

1. **A sportello aperto** (catenacci retratti) premere e rilasciare il tasto "C" sulla tastiera: si accenderà il LED verde "NEW CODE" (vedi fig. 4).
2. Entro 10 secondi digitare un codice personale composto da min.3 - max.8 cifre.
(N.B. : trascorsi i 10 secondi, se non è stato inserito alcun codice, ricominciare dal punto 1).
3. Premere il tasto "ENTER" controllando che si senta un rapido triplo beep e che il LED verde "OK" resti acceso.
4. **Entro 5 secondi, digitare nuovamente il codice personale e ripremere "ENTER".** Lo spegnimento del LED verde "OK" ed un motivo acustico confermano che il codice è stato memorizzato. **Attenzione a non dimenticarlo.**

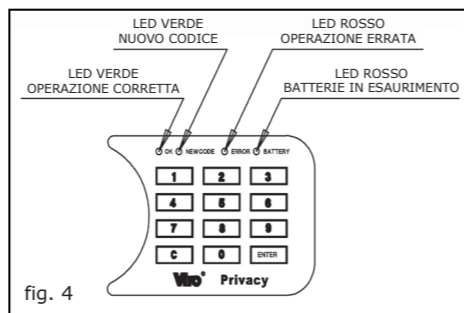

ATTENZIONE: Viro non risponde di eventuali inconvenienti causati da un errato inserimento o dalla dimenticanza del codice.

4 - Chiusura

1. Rimuovere il tappo di colore giallo (per il primo utilizzo).
2. Accostare manualmente lo sportello.
3. Ruotare il pomolo in senso antiorario.

5 - Apertura

1. Digitare il codice impostato.
2. Premere il tasto "ENTER".
3. Ruotare il pomolo in senso orario entro 5 secondi.

N.B. : la cassaforte elettronica PRIVACY è dotata di un blocco temporizzato antieffrazione della durata di 15 minuti dopo 5 errori consecutivi; durante questo blocco il LED verde "OK" lampeggia ogni 10 secondi ed è possibile aprire la cassaforte solo se dotata di chiave meccanica d'emergenza (vedi paragrafo 6).

6 - Apertura di emergenza con chiave meccanica

La chiave meccanica di emergenza è contenuta in una busta sigillata posta all'interno dell'imbollo. Con la chiave di emergenza è sempre possibile aprire la cassaforte, anche in caso di danneggiamento della scheda elettronica, di assenza di alimentazione (pile scariche) o nel caso in cui non si ricordi il codice impostato. Per aprire la cassaforte con la chiave meccanica di emergenza è necessario:

1. Rimuovere il tappo di plastica posto in basso sotto al pomolo così da accedere al foro d'introduzione della chiave (vedi fig. 5).
2. Inserire a fondo la chiave e ruotare in senso orario fino al fermo e, tenendo la chiave in questa posizione, ruotare il pomolo in senso orario.

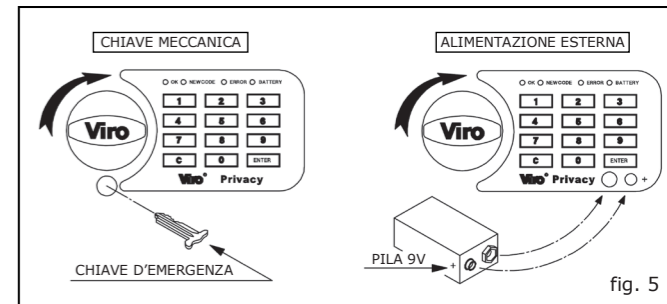

Una volta aperto lo sportello, estrarre la chiave e reinserire il tappo nel foro d'introduzione. La chiave d'emergenza e queste istruzioni sono da conservare con riservatezza, **in ogni caso mai all'interno della cassaforte.**

6 bis - Apertura di emergenza con alimentazione esterna

Nel caso di assenza di alimentazione (pile scariche) la cassaforte può essere aperta utilizzando l'alimentazione esterna d'emergenza con pila da 9V. Per aprire la cassaforte con l'alimentazione esterna di emergenza è necessario:

1. Appoggiare con una mano la pila sugli appositi contatti presenti sulla tastiera (vedi fig. 5) **facendo attenzione alla polarità.**
2. Continuando a tenere la pila ben appoggiata, con l'altra mano digitare il codice impostato.
3. Premere il tasto "ENTER".
4. Ruotare il pomolo in senso orario entro 5 secondi.

Una volta aperto lo sportello sostituire le pile (vedi paragrafo 2).

7 - Duplicazione chiave d'emergenza

La riproduzione della chiave d'emergenza è possibile esclusivamente presso il nostro stabilimento inviando per fax o e-mail una foto della carta di proprietà codificata contenuta in busta sigillata assieme alle due chiavi fornite in dotazione.

Condizioni e contenuto della garanzia

Tutti i prodotti Viro, essendo sottoposti ai più rigidi collaudi, assicurano la massima affidabilità. Viro S.p.A. si riserva il diritto di apportare modifiche e miglioramenti senza essere obbligata a modificare le casseforti/armadi prodotte in precedenza. Viro S.p.A. offre garanzia per il periodo previsto dalla legge vigente al momento dell'acquisto (Decreto Legislativo 02/02/02 n.24 attuativo della Direttiva 1099/44/CE). Previo esame tecnico della Casa o di un Centro Tecnico Autorizzato, Viro provvede riparando o sostituendo gratuitamente, tutte le parti componenti l'apparecchiatura che risultino difettose per vizio di materiale o di produzione. La garanzia copre la sostituzione franco Viro dei pezzi, se riconosciuti originariamente difettosi, ma non si estende alle spese di apertura delle casseforti/armadi né ai costi di rimozione e successiva nuova installazione del prodotto, né ad ogni altro danno o costo, anche se causalmente collegato o connesso ad un malfunzionamento del prodotto venduto. L'eventuale responsabilità patrimoniale della Viro non potrà andare oltre il limite massimo del prezzo di vendita del prodotto medesimo, anche nel caso in cui il danno - estendibile al contenuto della cassaforte - sia cagionato da effrazione, furto o scasso. La presente garanzia non copre quelle parti che dovessero risultare difettose a causa di negligenza o trascuratezza nell'utilizzo, mancata osservanza delle istruzioni d'uso e d'installazione o manutenzione, errata alimentazione, non idoneità dell'ambiente in cui la cassaforte/armadio è installata, riparazioni effettuate da personale non autorizzato, danni da trasporto o da circostanze non addebitabili a difetti di fabbricazione. La Viro S.p.A. inoltre non risponde di danni diretti o indiretti provocati a persone o cose da eventuali avarie della cassaforte/armadio se causati da negligenza, imprudenza, imperizia o dal mancato rispetto di quanto previsto nel libretto istruzioni d'installazione e uso. La garanzia decorre dalla data di acquisto purché comprovata da un documento probante (ricevuta fiscale, scontrino di cassa, fattura, bolla di accompagnamento o simili), indipendentemente dalla effettiva installazione del prodotto. In caso contrario la garanzia decorre dalla data di costruzione dell'apparecchiatura a cui si risale attraverso il numero di matricola. Nel caso di acquisto di modello di cassaforte/armadio dotato dei contatti esterni per l'apertura di emergenza e pertanto privo della serratura meccanica di emergenza, nel caso fosse impedita la normale apertura dello sportello per situazioni di blocco o malfunzionamento, anche se dovuto ad incuria o negligenza dell'utilizzatore o a tentativi di effrazione, si libera la Viro S.p.A. da ogni responsabilità per danni causati a cose o persone, anche se connessi o dipendenti al malfunzionamento, compresi i beni contenuti nella cassaforte, del tutto esonerando la Venditrice dalle spese e i costi per la apertura forzata delle casseforti/armadi, e da quelli di rimozione e successiva nuova installazione del prodotto e di ripristino dello stato dei luoghi.