

① **INSTALLAZIONE DELL'INCONTRO ELETTRICO SERIE 7751**

Ⓒ **ELECTRIC STRIKE 7751 SERIES INSTALLATION**

Ⓕ **INSTALLATION DE LA GACHE ELECTRIQUE SERIE 7751**

Ⓔ **INSTALACIÓN DEL CERRADERO ELÉCTRICO SERIE 7751**



**REVERSIBILITA'**

**REVERSIBILITY**

**REVERSIBILITE**

**REVERSIBILIDAD**

- ① L'articolo 7751.20 viene fornito di fabbrica come in fig.1 . La reversibilità consente di svitare le viti "A" , ruotare il corpo dell'incontro elettrico , ruotare il frontale e riavvitare le viti "A" . Vedi fig. 2 e 3 .  
L'articolo con frontale angolare (7751.30-7751.40) non è reversibile .
- Ⓒ Item 7751 is supplied standard as indicated in picture 1 . Reversibility allows to unscrew the "A" screws , turn the electric strike body , turn the front plate and then screw the "A" screws . See pictures 2 and 3 .  
Items with angular square front plate (7751.30-7751.40) are not reversible .
- Ⓕ La référence 7751.20 standard est fournie comme en fig. 1 . Sa réversibilité permet de dévisser les vis "A" , tourner le corps de la gache électrique et sa plaque frontale et de revisser les vis "A" . Voir fig. 2 e 3 .  
La référence avec plaque frontale angulaire (7751.30-7751.40) n'est pas réversible .
- Ⓔ Los artículos 7751.20 vienen suministrados como en el dibujo 1 . La reversibilidad permite destornillar los tornillos "A" , girar el cuerpo del cerradero eléctrico , girar el frontal y atornillar de nuevo los tornillos "A" . Ver dibujos 2 y 3 .  
Los artículos con el frontal angular (7751.30-7751.40) no son reversibles .

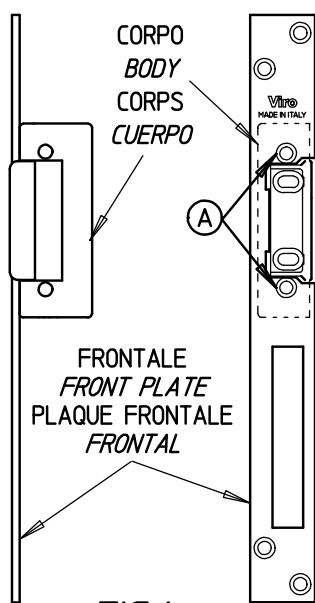

FIG.1

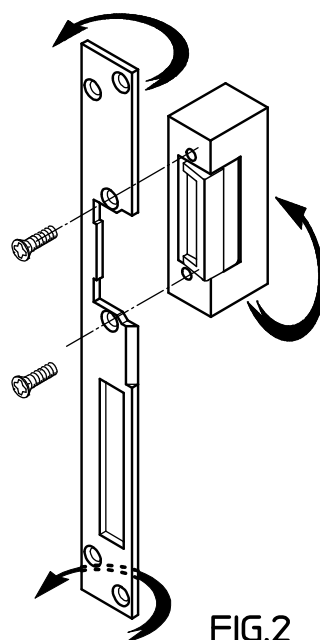

FIG.2

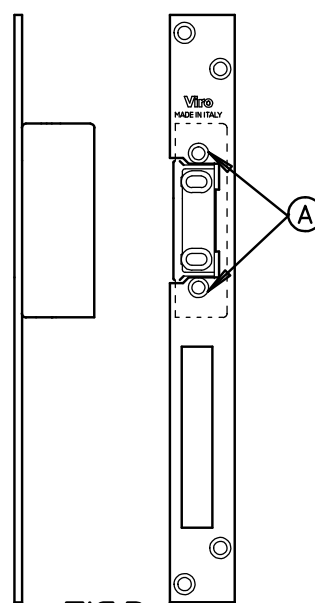

FIG.3

**NOTE DI MONTAGGIO**

**INSTALLATION NOTES**

**NOTES DE MONTAGE**

**NOTAS DE MONTAJE**

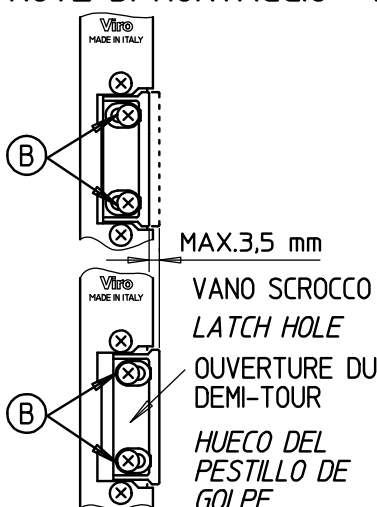

- ① QUANDO LA PORTA E' CHIUSA LO SCROCCO DELLA SERRATURA NON DEVE ESERCITARE ALCUNA PRESSIONE SUL VANO SCROCCO DELL'INCONTRO ELETTRICO .  
Per evitare ciò regolare il vano scrocco agendo sulle viti "B" .
- Ⓒ WHEN THE DOOR IS CLOSED , THE LOCK LATCH MUST NOT PRESS AGAINST THE ELECTRIC STRIKE LATCH HOLE .  
In order to avoid this , adjust the latch hole "B" screws .
- Ⓕ A PORTE FERMEE LE DEMI-TOUR NE DOIT PAS EXERCER PRESSION SUR L'OUVERTURE DU DEMI-TOUR DE LA GACHE ELECTRIQUE .  
Pour éviter la pression régler l'ouverture du demi-tour utilisant les vis "B" .
- Ⓔ CUANDO LA PUERTA ESTÁ CERRADA EL PESTILLO DE GOLPE DE LA CERRADURA NO DEBE PRESIONAR EL HUECO DEL PESTILLO DE GOLPE DEL CERRADERO ELÉCTRICO .  
Para evitar ésto hay que regular el hueco del pestillo de golpe del cerradero eléctrico por medio de los tornillos "B" .

① **DATI ELETTRICI :**  
tensione 12 V c.c.  
resistenza 45 Ohm  
assorbimento 250 mA  
servizio di tipo intermittente  
  
-Accertarsi che la tensione di uscita dal trasformatore sia quella giusta prima di effettuare il collegamento .

Ⓒ **ELECTRIC SPECIFICATIONS :**  
power supply 12 V DC  
impedance 45 Ohm  
absorption 250 mA  
intermittent type service  
  
-Before connecting the electric strike check the transformer power supply is the right one .

Ⓕ **DETAILS ELECTRIQUES:**  
tension 12 V c.c.  
résistance 45 Ohm  
absorption 250 mA  
service intermittent  
  
-Avant d'effectuer la connexion , s'assurer que la tension du transformateur soit approprié .

Ⓔ **DATOS ELÉCTRICOS :**  
tensión 12 V c.c.  
resistencia 45 Ohm  
absorción 250 mA  
servicio de tipo intermitente  
  
-Acertar que la tensión de salida del transformador es la justa antes de efectuar la conexión .